

Рис.3



KOLCHUGA

Защита картера

1.0201.00

KIA Picanto



Защита 1.0201.00

Применяемость

(К.И.А. Picanto 2008 г.в)

Модификации	Число цилиндров	Мощность Л.с.	КПП	Объем двигателя см3
picanto	4		4А	1100

Комплектность:

№ п/п	Наименование	Обозначение	Количество	Примечание
1	Поддон	421	1	
2	Крыло левое	056	1	
3	Крыло правое	057	1	
4	Болт	10x90	2	
5	Болт	8x25	6	
6	Гайка	M10	2	
7	Шайба	A10	4	
8	Шайба	A8	12	
9	Амортизатор		2	

Схема сборки защиты картера.

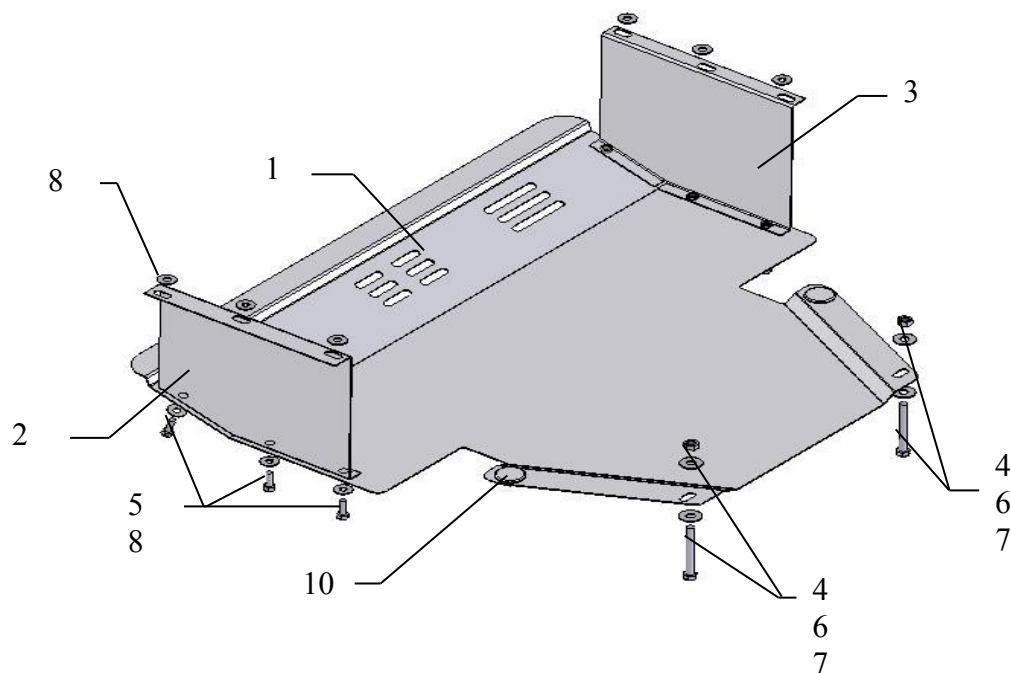

Установка защиты

Рис.1



1. Снять два боковых штатных пыльника.
2. Закрепить левое и правое крылья (поз.2,3) на лонжероне штатными болтами подкладывая шайбы 8, как показано на рис.1,2.
3. Закрепить защиту на установленные крылья болтами 5 и на подmotorной балке рис.3, болтами с гайками поз.4,6,7.
4. Все точки крепления затянуть.



рис.2