



Рис.3



Защита картера , КПП

1.0258.00

Toyota Yaris



Защита 1.0258.00

Применяемость (Toyota Yaris 2006 г.в.)

| Модификации | Число цилиндров | Мощность Л.с. | КПП | Объем двигателя см3 |
|--------------|-----------------|---------------|-----|---------------------|
| Toyota Yaris | 4 | -- | A | 1300 |

Комплектность:

| № п/п | Наименование | Обозначение | Количество | Примечание |
|-------|--------------|---------------|------------|------------|
| 1 | Панель | 285 | 1 | |
| 2 | Кронштейн | 201 | 2 | |
| 3 | Планка | СТП.8.006.033 | 6 | |
| 4 | Болт | 8x25 | 6 | |
| 5 | Болт | 8x35 | 2 | |
| 6 | Шайба | A10 | 8 | |

Схема сборки защиты КПП.

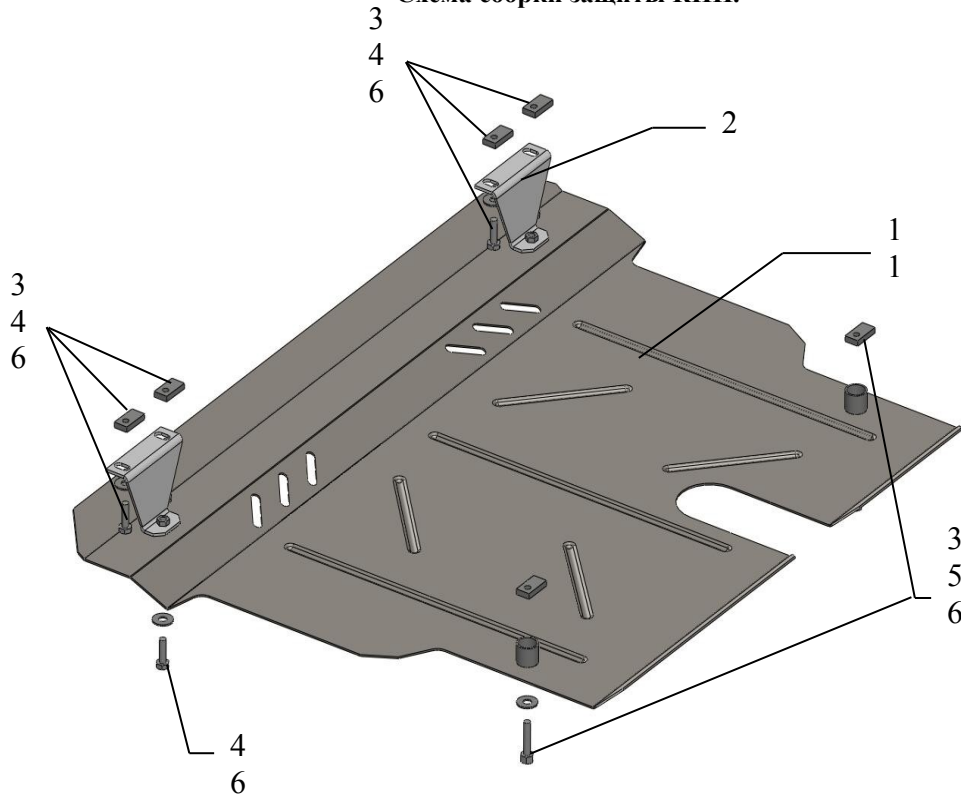

Установка защиты

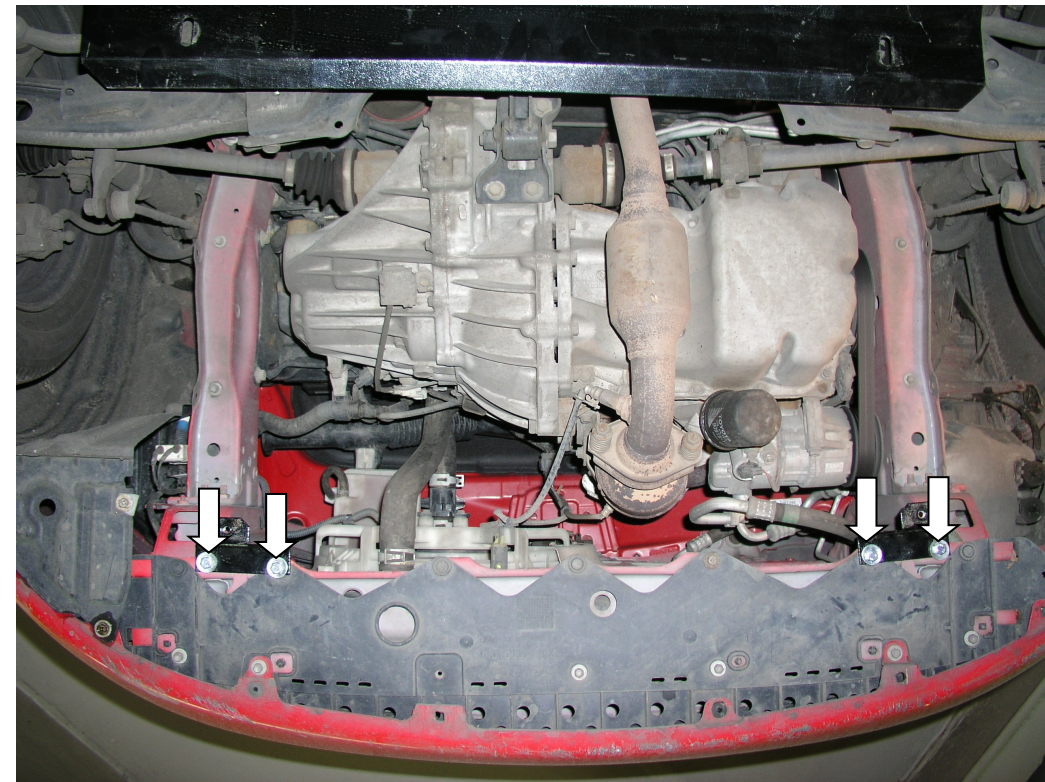

Рис.1

1. Снять штатный пыльник, рис .1.
2. Прикрутить кронштейны 2 (справа и слева) через отверстия к балке радиатора болтами 4 через планки 3, как показано на рис.1 и 2.
4. Прикрутить штатный пыльник и прорезать отверстия в местах крепления защиты к кронштейнам.
3. Наложить планки 3 над отверстиями задней поперечной балки двигателя.
4. Закрепить панель 1 спереди к кронштейнам 2 болтами 4, сзади к поперечной балке двигателя болтами 5.
5. Все точки крепления затянуть.