

Рис.3

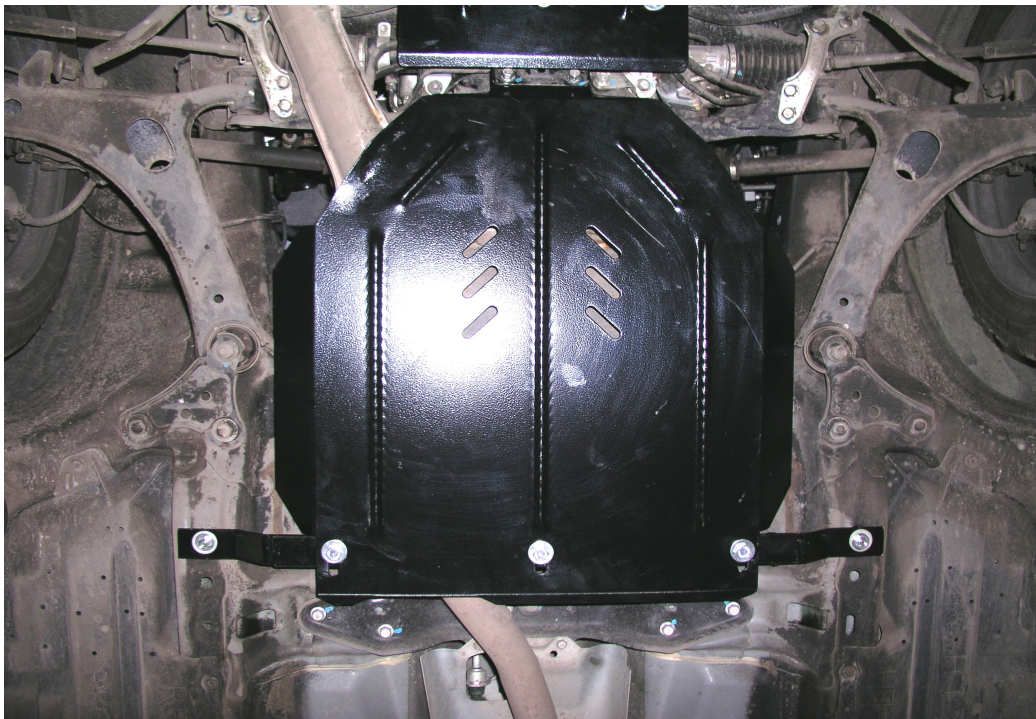

Защита картера

1.0259.00

Subaru Legacy, Outback

Защита 1.0259.00

Применяемость: *Subaru Legacy, Outback 2.0 M,A (2008- г.в.)*

Модификации	Число цилиндров	Мощность KW	КПП	Объем двигателя см3
<i>Legacy Outback</i>	-	-	A	2000

Комплектность:

№ п/п	Наименование	Обозначение	Количество	Примечания
1	Панель	284	1	
2	Панель	472	1	
3	Кронштейн	199	1	
4	Балка	199	1	
5	Болт	M6x25	2	
6	Болт	M6x35	2	
7	Болт	M8x35	3	
8	Болт	M10x25	5	
9	Шайба	A6	4	
10	Шайба	A8	5	
11	Шайба	A10	7	
12	Планка	СТП.8.006.018	2	
13	Крепеж	521.6.013.003	2	
14	Гайка	M8	2	

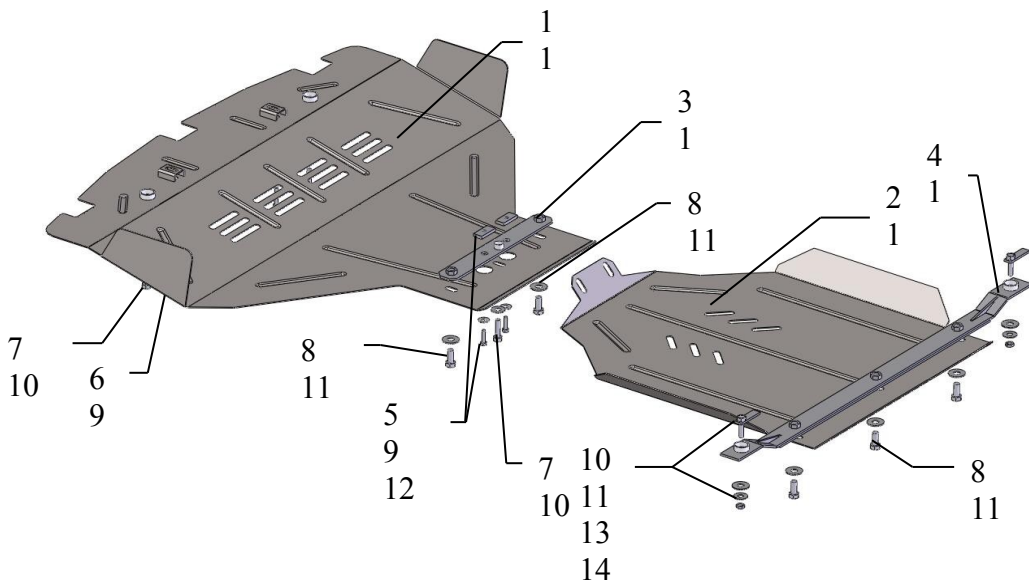

Установка защиты

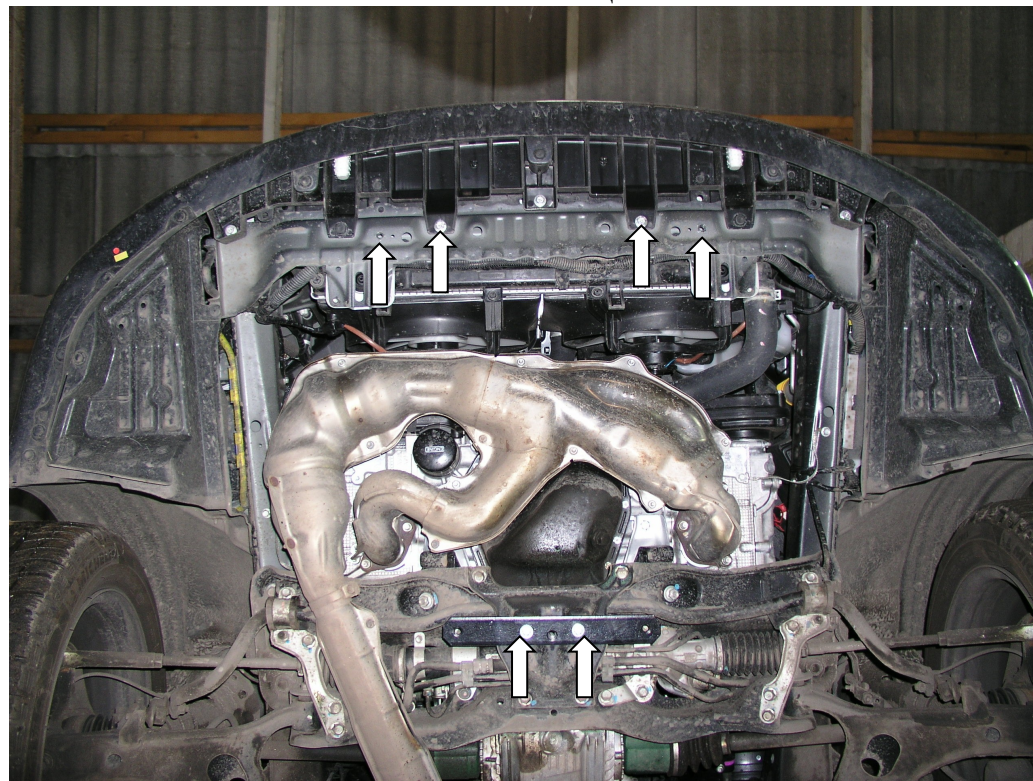

Установка защиты картера

1. Снять штатный пластиковый пыльник.
2. Открутить два болта М6 крепления бампера, рис.1.
3. Наложить планки 12 над отверстиями балки двигателя возле центрального штатного отверстия и закрепить кронштейн 3, болтами 5.
4. Закрепить панель 1 спереди к штатным отверстиям болтами 6,7, сзади к кронштейну 3 болтами 8 и к балке двигателя болтом 7.
5. Затянуть все точки крепления.

Установка защиты КПП

1. Открутить два штатных болта крепежной пластины переднего моста.
 2. Завести крепеж 13 в боковые отверстия лонжеронов автомобиля и закрепить балку 4.
 3. Закрепить панель 2 спереди к штатным отверстиям штатными болтами, сзади к балке 4 болтами 8.
- Затянуть все точки крепления.