

Рис.3

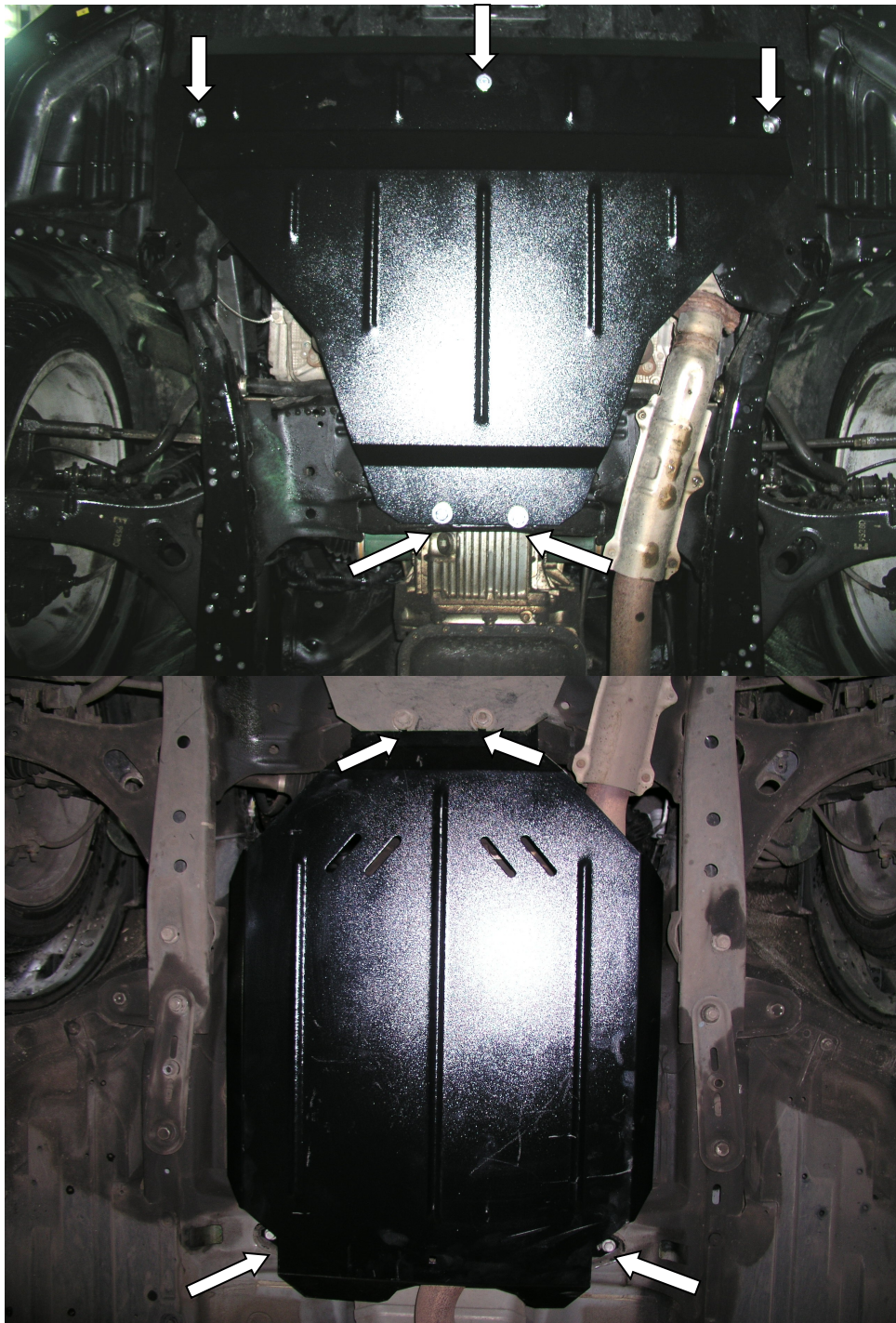

# KOLCHUGA

Защита картера, КПП

*1.0281.00*

*Subaru Legacy*







## Защита 1.0281.00

Применяемость *Subaru Legacy 2.5turbo, A (2010 г.в.)*

Модификации	Число цилиндров	Мощность KW	КПП	Объем двигателя см3
<b>Legacy</b>	-	-	<b>A</b>	<b>2,5</b>

### Комплектность:

№ п/п	Наименование	Обозначение	Количество	Примечания
1	Панель	310	1	
2	Панель	309	1	
3	Болт	M8x25	3	
4	Болт	M10x25	2	
5	Шайба	A8	3	
6	Шайба	A10	2	
7	Планка	СТП.8.006.017СБ	2	
8	Планка	СТП.8.006.022	1	

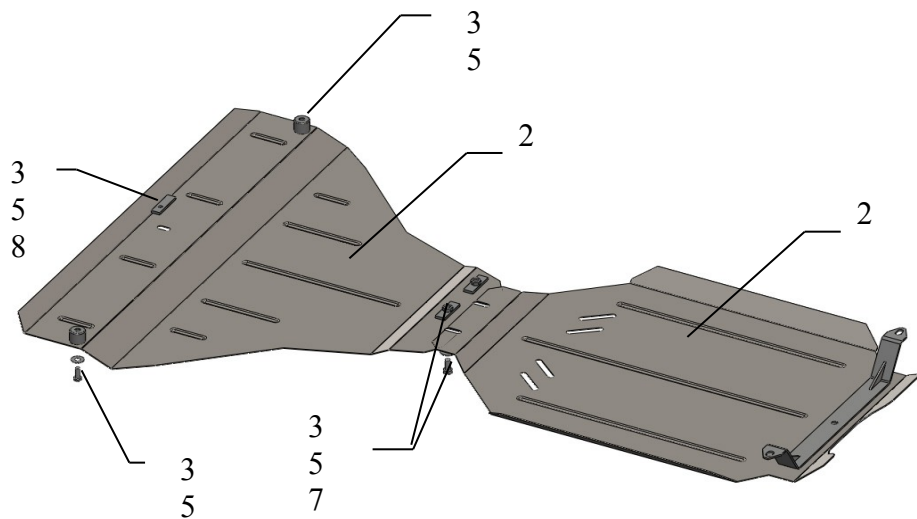

При объеме 2.5 (не турбо) глушитель может касаться защиты КПП, чтобы этого избежать нужно между защитой и балкой двигателя поставить проставки и болты M10x35, которые комплектуются дополнительно .

## Установка защиты

рис.1



1. Снять штатный пыльник.
2. Завести планку 8 над передним отверстием подмоторной балки.
3. Завести планки 7 над задними отверстиями подмоторной балки и наживить болты 4.
4. Завести панель 1 сзади под болты 4, спереди по бокам к штатным отверстиям болтами 3 и по середине к планке 8 болтом 3.
5. Открутить 2 штатных болта крепления подушки КПП.
6. Закрепить панель 2 спереди под панель 1, сзади штатными болтами.
7. Затянуть все точки крепления.

Защита закрывает двигатель, КПП, турбину.