

Рис.2

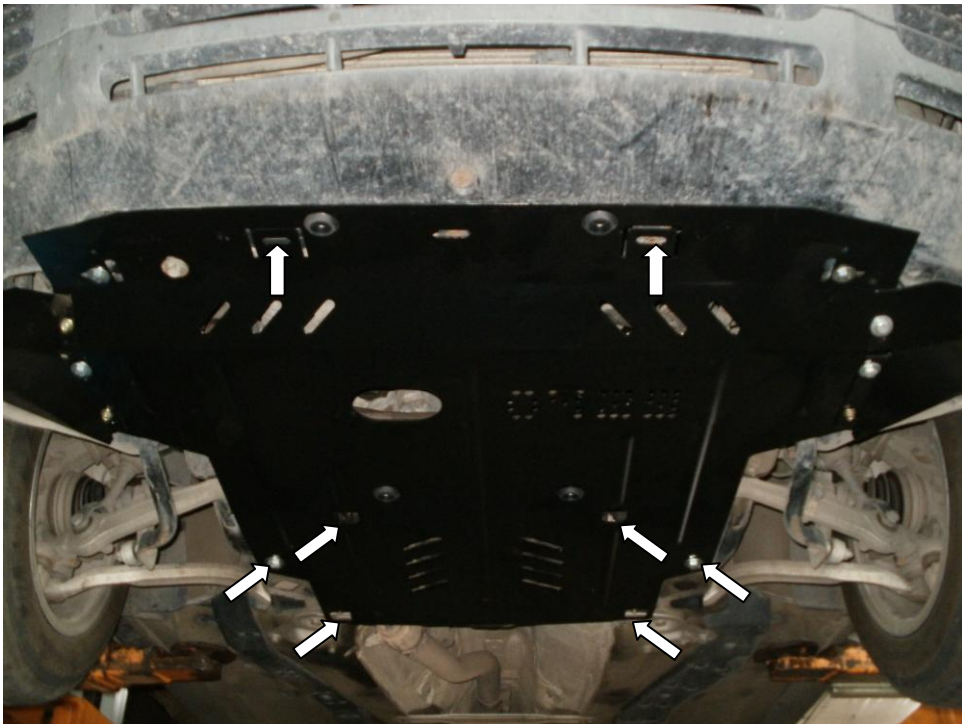

Защита картера, КПП

1.0429.00

VW PASSAT B5.5 GP, 1.8T, A 2001-

Защита 1.0429.00

Применяемость: *VW PASSAT B5.5 GP, 1.8T, A 2001-*

Комплектность:

№ п/п	Наименование	Обозначение	Количество	Примечания
1	Панель	471	1	
2	Крыло	095	1	
3	Болт	M6x20	2	
4	Болт	M8x16	6	
5	Болт	M8x25	4	
6	Болт	M10x25	4	
7	Шайба	A6	2	
8	Шайба	A8	14	
9	Шайба	A10	4	
10	Гайка	M8	6	
11	Крепеж	521.6.013.002	2	
12	Крепеж	521.6.013.002-01	2	
13	Планка	СТП.6.006.016СБ	2	
14	Амортизатор 30		4	

Установка защиты

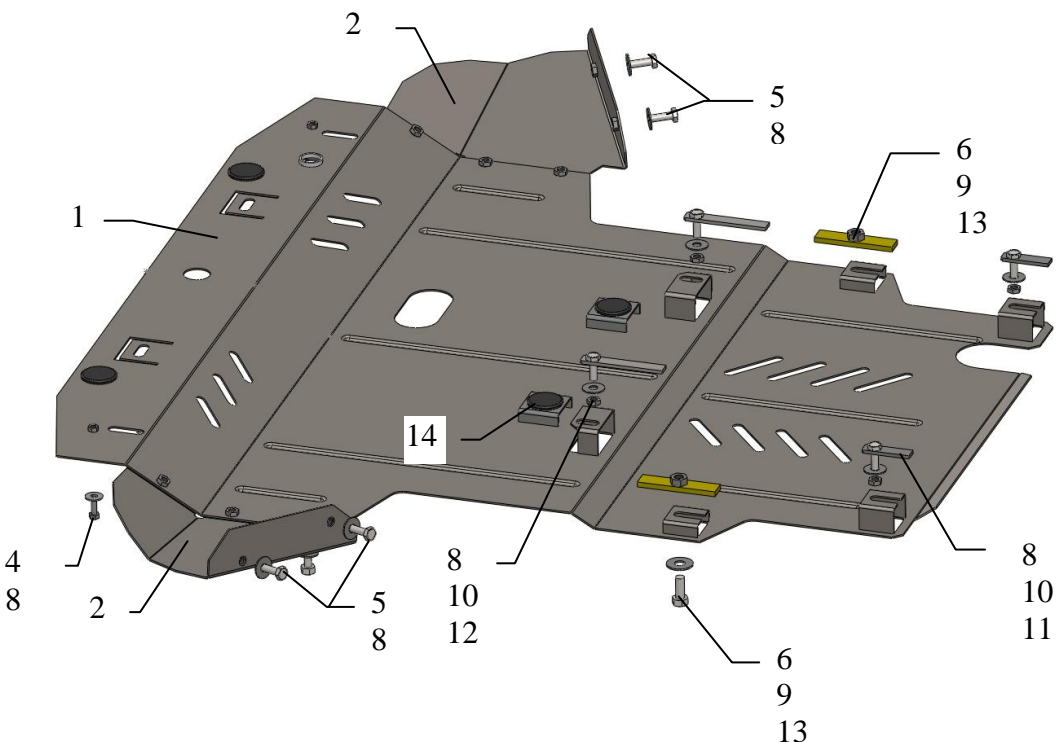

Установка защиты.

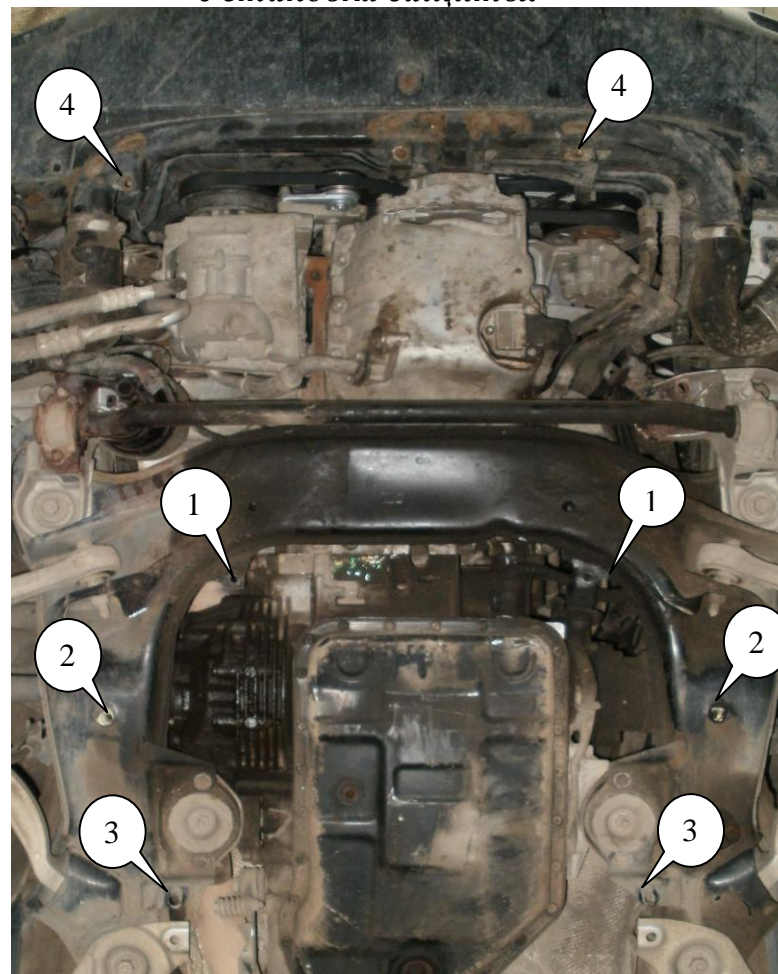

рис.1

1. Снять штатный пыльник.
2. Завести крепеж 12 в боковые отверстия подмоторной балки (рассверлить до ф8мм), рис.1 (позиция 1) (соответственно схеме сборки).
3. Завести планки 13 над боковыми отверстиями подмоторной балки и наживить болты 6 (позиция 2 на рис.1).
4. Завести крепеж 11 в задние боковые отверстия подмоторной балки рис.1 (позиция 3 на рис.1).
5. Панель 1 завести пазами под установленный крепеж, спереди закрепить в штатные места болтами 6 (позиция 4 на рис.1).
6. Закрепить боковые крылья к панели 1 и подкрылку автомобиля болтами 5, 6.
7. Затянуть все точки крепления.

Защита закрывает двигатель, КПП.