



Защита закрывает двигатель, КПП.



Защита картера

1.0455.00

**Opel Movano 2010-
2.3CDTI**

Защита 1.0455.00

Применяемость: Opel Movano 2.3CDTI, М, 2010-

Комплектность:

| № п/п | Наименование | Обозначение | Количество | Примечание |
|-------|----------------|---------------------|------------|------------|
| 1 | Панель | 503 | 1 | |
| 2 | Балка | 1.0455.00.6.004.265 | 1 | |
| 3 | Болт | M6x25 | 1 | |
| 4 | Болт | M8x25 | 2 | |
| 5 | Болт | M8x45 | 3 | |
| 6 | Болт | M10x35 | 2 | |
| 7 | Шайба | A6 | 1 | |
| 8 | Шайба | A8 | 6 | |
| 9 | Шайба | A10 | 5 | |
| 10 | Планка | СТП.6.006.016СБ. | 2 | |
| 11 | Планка | СТП.8.006.022 | 2 | |
| 12 | Амортизатор 30 | | 8 | |

Схема сборки защиты картера.

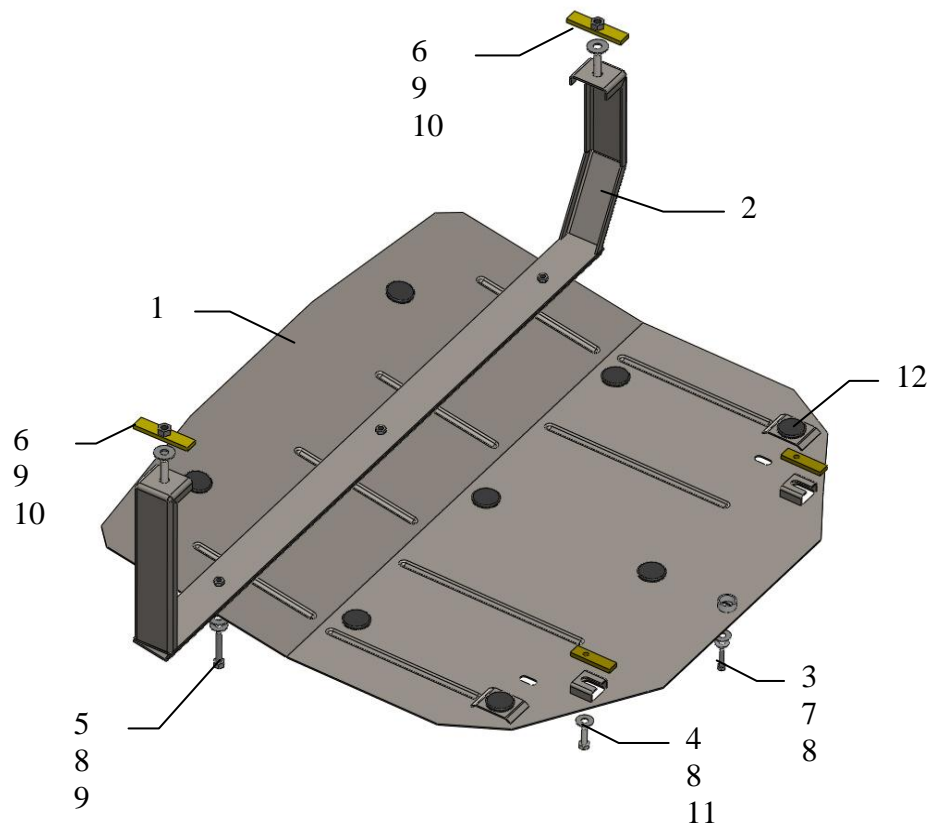

Установка защиты



Рис.1



рис.2

1. Снять штатный пластиковый пыльник.
2. Завести планки 10 в боковые отверстия лонжеронов автомобиля, рис.1.
3. Установить балку 2 к планкам 10 болтами 6, рис.2.
4. Наложить планки 11 над отверстиями боковых косынок подрамника двигателя и наживить болты 4.
5. Установить пластиковый пыльник и просверлить три отверстия напротив отверстий в балке 2.
6. Завести панель сзади пазами под болты 4, спереди к балке 2 болтами 5.
7. Все точки крепления затянуть.

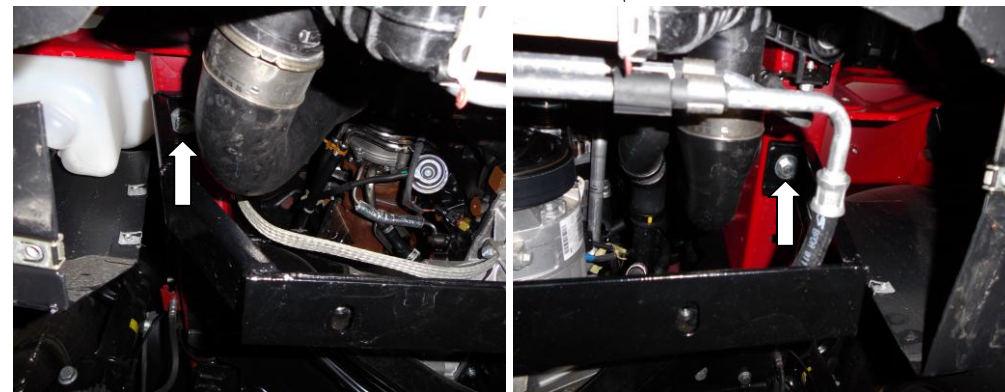
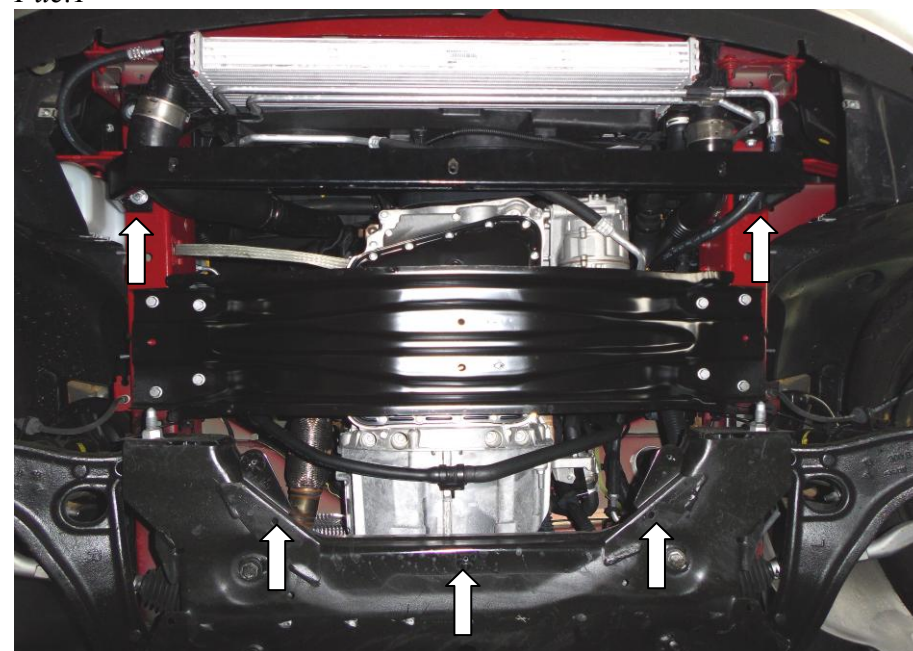
ВНИМАНИЕ!!! После монтажа защиты не допускается соприкосновение элементов защиты с движущимися элементами узлов и агрегатов автомобиля.