

Рис.2



Рис.3



Защита картера, КПП

1.0504.00
Opel Astra GTC

Защита 1.0504.00

Применяемость: Opel Astra GTC 1.6i, A, 2013-

Комплектность:

№ п/п	Наименование	Обозначение	Количество	Примечания
1	Панель	1.0504.00.6.003.548	1	
2	Болт	M6x25	2	
3	Болт	M10x80	2	
4	Болт	M10x90	2	
5	Шайба	A6	2	
6	Шайба	A8	2	
7	Шайба	A10	4	
8	Планка	СТП.6.006.016СБ	2	
9	Планка	СТП.6.006.018СБ	2	
10	Крепеж	1.0504.00.6.013.013	2	
11	Амортизатор 30		2	

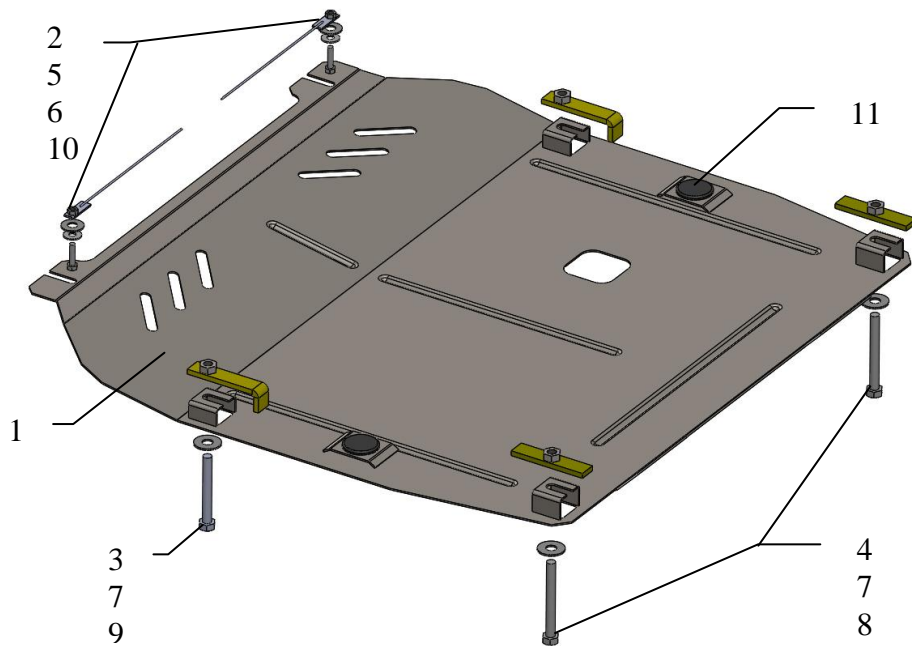

ВНИМАНИЕ!!! После монтажа защиты не допускается соприкосновение элементов защиты с движущимися элементами узлов и агрегатов автомобиля.

Установка защиты

Рис.1

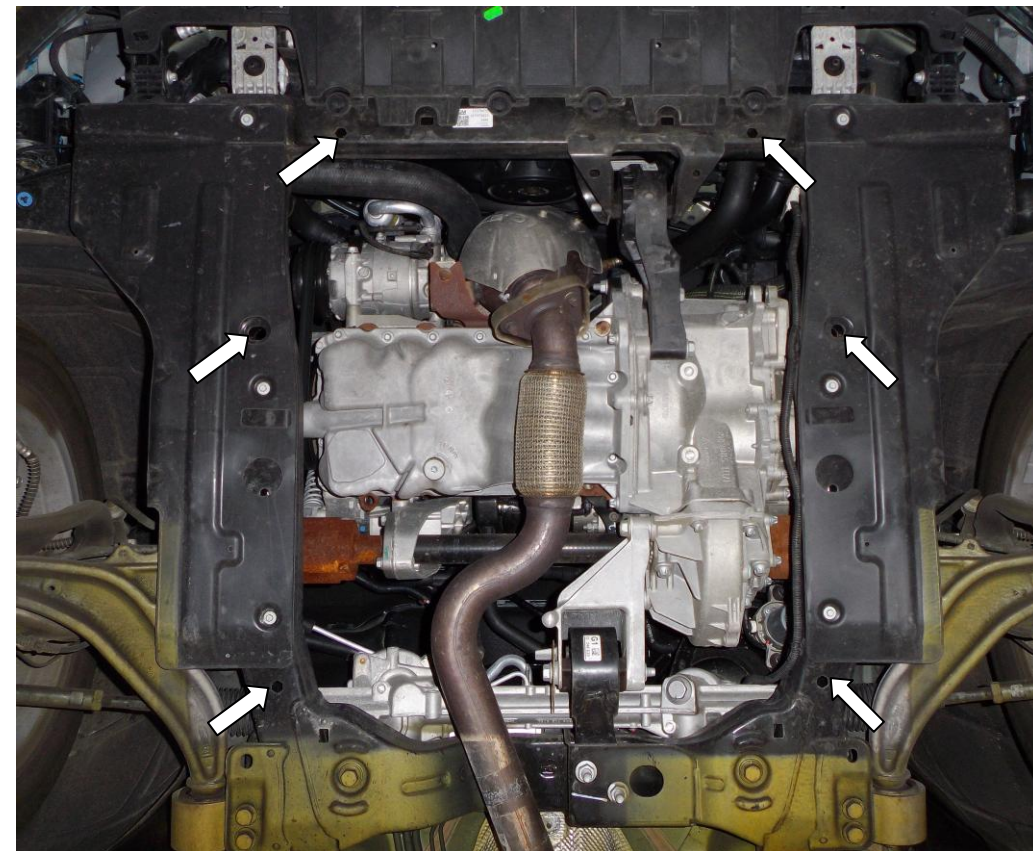

1. Завести крепеж 10 через прямоугольные отверстия над шестиугольными отверстиями передней части подрамника двигателя и наживить болты 2 через шайбы 5, 6, рис.1
2. Наживить болты 3 в центральные сквозные отверстия подрамника двигателя с помощью пластин 9, рис.1.
3. Наживить болты 4 в задние сквозные отверстия подрамника двигателя с помощью закладных пластин 8, рис.1.
4. Закрепить панель 1 к установленным болтам, рис.2, 3.
5. Затянуть все точки крепления.

Защита закрывает двигатель, КПП.