



ВНИМАНИЕ!!! После монтажа защиты не допускается соприкосновение элементов защиты с движущимися элементами узлов и агрегатов автомобиля.



Защита картера, КПП

1.0542.00

Volvo 740, 940

Защита картера 1.0540.00

Применяемость: (Volvo 740,940, 2.4D, M-A, 1990 - 1998 г.в.)

Комплектность:

| № | Наименование | Обозначение | Количество | Примечание |
|----|--------------|---------------------|------------|------------|
| 1 | Поддон | 1.0542.00.6.003.597 | 1 | |
| 2 | Балка | 1.0542.00.6.004.294 | 1 | |
| 3 | Балка | 1.0542.00.6.004.295 | 1 | |
| 4 | Балка | 1.0542.00.6.004.296 | 1 | |
| 5 | Болт | M8x16 | 3 | |
| 6 | Болт | M8x25 | 2 | |
| 7 | Болт | M8x45 | 6 | |
| 8 | Болт | M8x35 | 2 | |
| 9 | Болт | M10x45 | 2 | |
| 10 | Гайка | M10 | 2 | |
| 11 | Шайба | A8 | 13 | |
| 12 | Шайба | A10 | 16 | |
| 13 | Планка | 016СБ | 2 | |
| 14 | Планка | 022 | 2 | |

Схема крепления защиты картера.

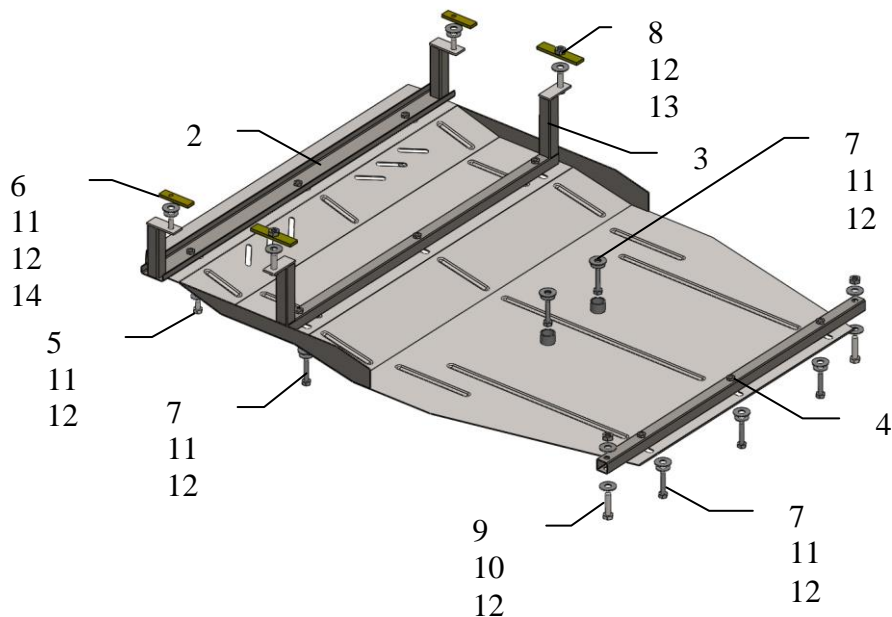

Установка защиты

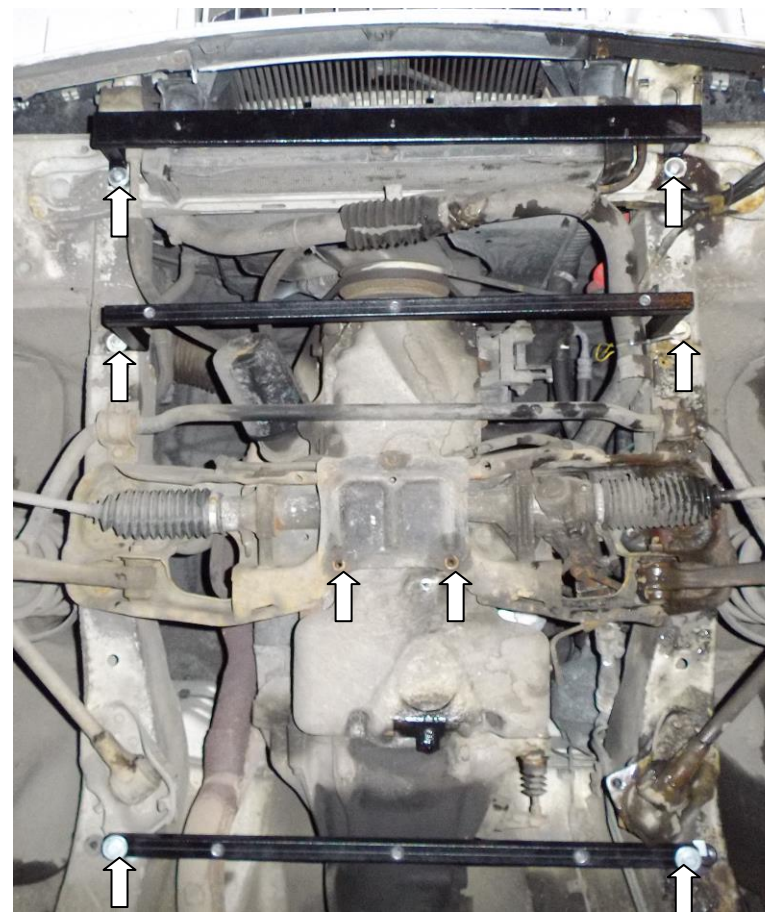

рис.1

1. Установить балку 2 к балке радиатора болтами 6 через планки 14.
2. Установить балку 3 в отверстия лонжеронов болтами 8 через планки 13.
3. Установить балку 4 в задние сквозные отверстия кронштейнов крепления рычагов болтами 9 с гайками 10, рис.1.
4. Установить защиту к установленным балкам и по центру к балке двигателя в штатные гайки болтами 7, рис.1.
5. Все точки крепления затянуть.

Защита закрывает двигатель, КПП.