

## NISSAN Maxima Защита № 1.9095

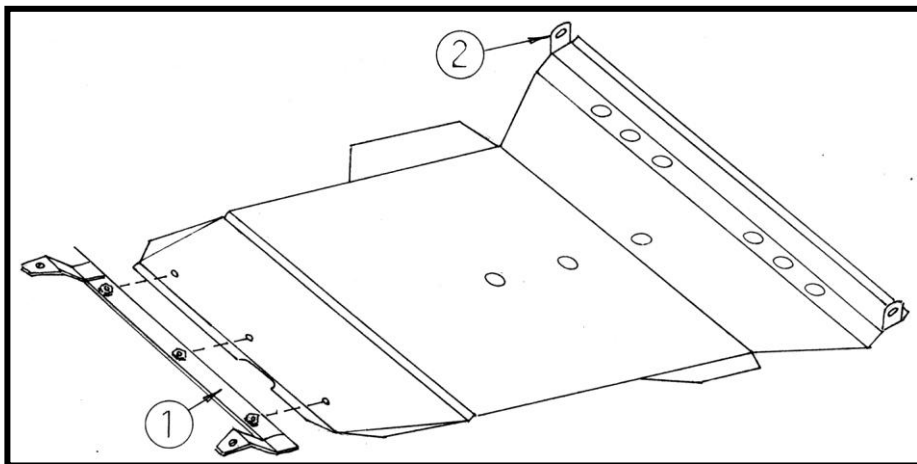

1. Разобрать защиту на составные элементы.
2. Установить балку защиты 1 на подрамник машины под штатные болты М 14.
3. Передняя часть защиты крепится к транспортировочным проушинам болтами 2 (М 10х 30) через специальную шайбу и гайками М 10.
4. Задняя часть защиты крепится к установленной балке болтами (М 10 х 20).
5. Затянуть все точки крепления.

### Комплектность:

|                                      |                |
|--------------------------------------|----------------|
| <b>1. Болт М 10 х 20</b>             | <b>- 3 шт.</b> |
| <b>2. Болт М 10 х 30</b>             | <b>- 2 шт.</b> |
| <b>3. Гайка М 10</b>                 | <b>- 2 шт.</b> |
| <b>4. Шайба <math>\phi</math> 10</b> | <b>- 7 шт.</b> |
| <b>5. Шайба спец.</b>                | <b>- 2 шт.</b> |